

采购说明:

一、依据:

1. 任务书及建设方意见的会议纪要和文函。
2. 现行的国家有关的建筑设计规范、规程、规定。

二、工程概况:

1. 工程名称: 黑龙江大庆市大同区林源镇齐鲁文化体验休闲旅游项目采购;
2. 建设单位: 林源镇政府;
3. 建设地点: 大同区林源镇;
4. 建筑类型: 临时建筑;

三、标高标注与尺寸单位:

1、本套图纸所注尺寸,总平面图及标高以米(M)为单位,其他均以毫米(MM)为单位

四、项目与选材:

1、户外商用手摇蹦蹦床4个。

2X2X4米,双向自动锁停、床面可折叠、整体重量超过70斤、主体钢管采用国标热镀锌钢管氟碳漆面层、pp网面高弹跳承重强不易变形、防水防紫外线、跳布与床架边缘由腰鼓弹簧固定、不少于4个汽车扣安全带、带加厚海绵弹力绳采用进口乳胶丝优质丙纶绳要求防晒高弹、金属手摇器加长手柄、安全绳采用登山绳、安全扣采用带锁安全登山扣、国家相关法律法规规定的其他要求;

2、旋转木马1个。

规格6座、高度:高于≥6米、直径≥6米、功率≥3kw、4.5圈/分、电压220v、带LED夜景灯光、材质:玻璃钢、白钢护栏、定制款式带姓氏族谱标识、具体样式由建设单位选定、国家相关法律法规规定的其他要求;

3、无轨小火车1个。

参数见表:

4、织布机5个。

要求为木制老物件、民间怀旧手工具、现状保持较好无虫蛀、腐蚀、老化,可正常使用。

5、连廊。

规格尺寸及要求见图纸结构由专业厂家设计制作,含基础,基础埋深在冻层以下。

6、八角重檐亭

规格尺寸及要求见图纸结构由专业厂家设计制作,含基础,基础埋深在冻层以下。

7、孔子像

成品手工雕刻一级品天然汉白玉雕像含基座,基础埋深在冻层以下,汉白玉无杂色、裂痕,高度3.5米。

8、钢结构拓荒标识1个。

高度12米(含石材底座,底座石材雕刻文字),样式见效果图,带3X4.00wLED光源照明、结构由专业厂家设计制作,含基础,基础埋深在冻层以下,专业厂家安装同时满足国家相应规范要求。

9、大渡口标识1个。

高度5米(含石材底座)结构由专业厂家设计制作,含基础,基础埋深在冻层以下,镀锌钢板焊接、钢板厚度不小于2.5mm,氟碳漆烤漆饰面,样式见效果图,焊接点应平滑,视觉无接茬,触摸无焊点,要求达到汽车钣金标准。

10、花岗岩牌楼1个。

样式参见效果图,花岗岩雕刻,结构由专业厂家设计制作,含基础,基础埋深在冻层以下。

11、售卖车10个。

成品3米X2米可移动樟子松防腐木售卖车、仿古瓦面,内配集成LED灯具及插座数量不少于2个。

12、回廊1个。

钢结构回廊、结构由专业厂家设计制作,含基础基础埋深在冻层以下,样式见手绘图纸。

13、儿童滑梯1个。

环保塑料,长不低于7米宽不低于3.8米高不低于3.8米。带螺旋滑梯,滑梯口不少于三个,并包含安装。

14、水车1个。

樟子松防腐木脚踏木制水车,直径4米样式由建设单位确定。

五、其他

本采购项目所有样式由建设单位确定,所有采购项目包含配套设备及基础等在建设单位确认无误后方可生产安装、所有物品应运输到项目所在地,并包含安装调试。

电动无轨观光车参数表

序号	项目内容	27座无轨小火车(电动版)		
1	额定载客(人)	9+9+9+1		
2	最高车速(km/h)	不小于7KM/h(满载)		
3	最小转弯半径(m)	≤5		
4	最大爬坡度(满载:%)	不小于4%		
5	最小离地间隙(mm)	不小于200		
6	车头尺寸(mm)	不小于3300*1500*2100		
7	厢体外型尺寸(mm)	不小于2500*1500*2100		
8	轮距(mm)	不小于1300		
9	轴距(mm)	不小于1300		
10	电机	知名品牌电机功率不小于7kw		
11	续航能力	不小于80公里		
12	充电时长	8-10小时		
13	变速器	无级变速		
14	额定电压	72v		
15	底盘	H型纵梁 高强度底盘系统		
16	轮胎	不小于165/70R13C		
17	传动方式	后轮驱动		
18	悬挂	板簧簧非独立悬架		
19	转向方式	液压助力循环式转向机		
20	制动系统	前盘后鼓式制动或碟刹		
21	牵引方式	带自平衡功能牵引杆		
22	导游系统	车辆配备导游喊话器讲解系统。		
23	灯光	牵引车头安装前照灯、警示灯等。		



滑梯意向

宁夏工业设计院有限责任公司 291108-sy		黑龙江大庆市大同区林源镇齐鲁文化体验休闲旅游项目采购					
制图	张红军	设计说明					
设计	朱宇						
校对	施青燕						
审核		室别	建筑	阶段	施工图	档案号	J2022-10
		比例	见图	日期	2022.03	建施-明	

暖通
给排水
电气
结构
工艺
自控

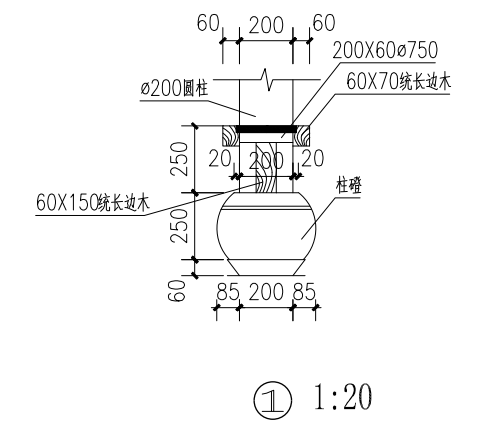
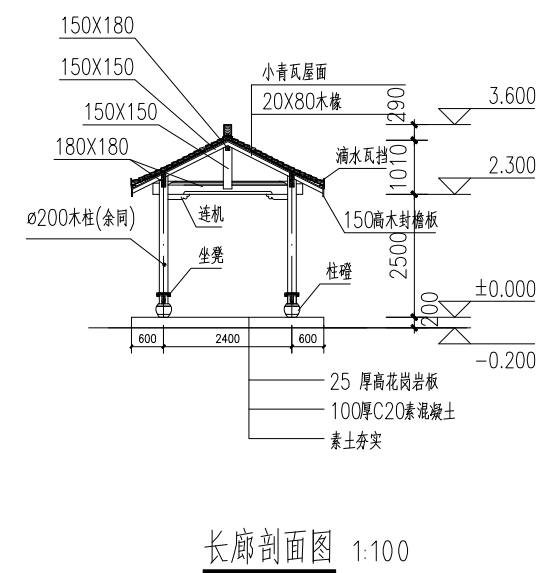
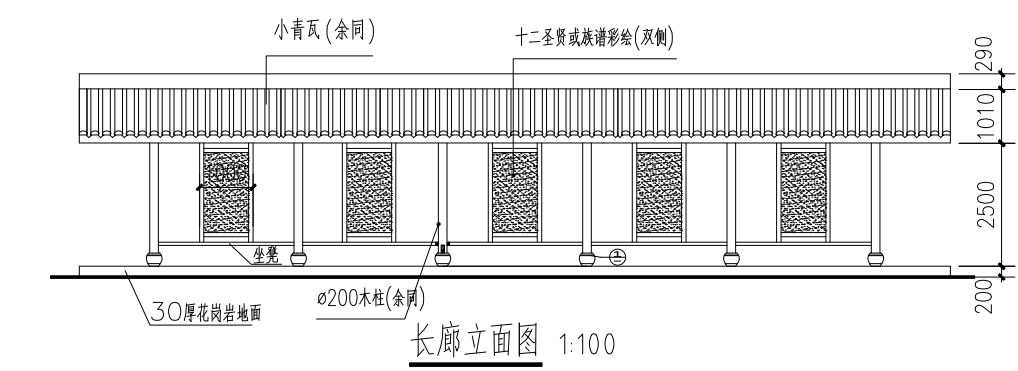
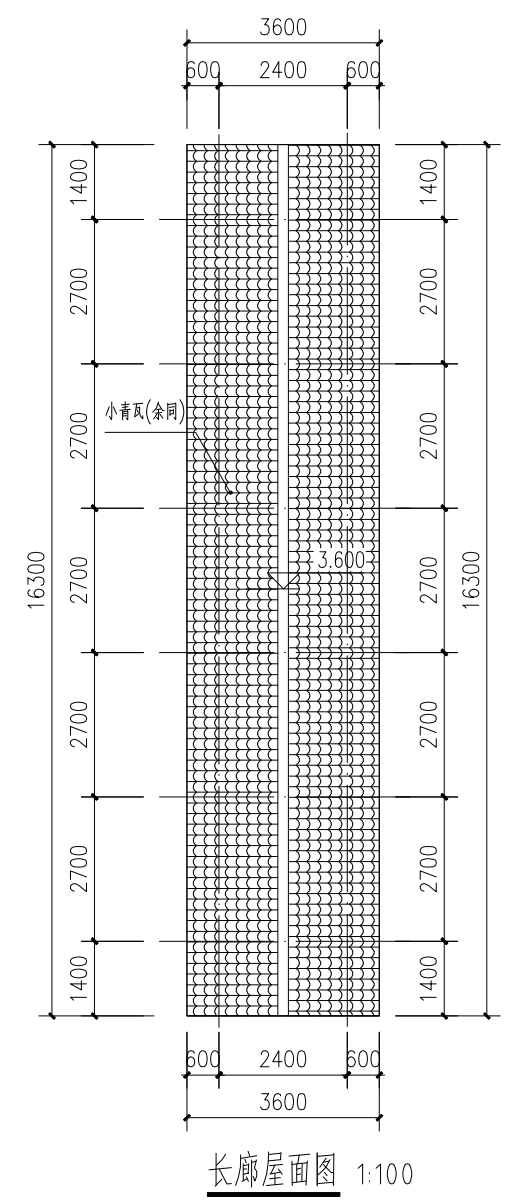
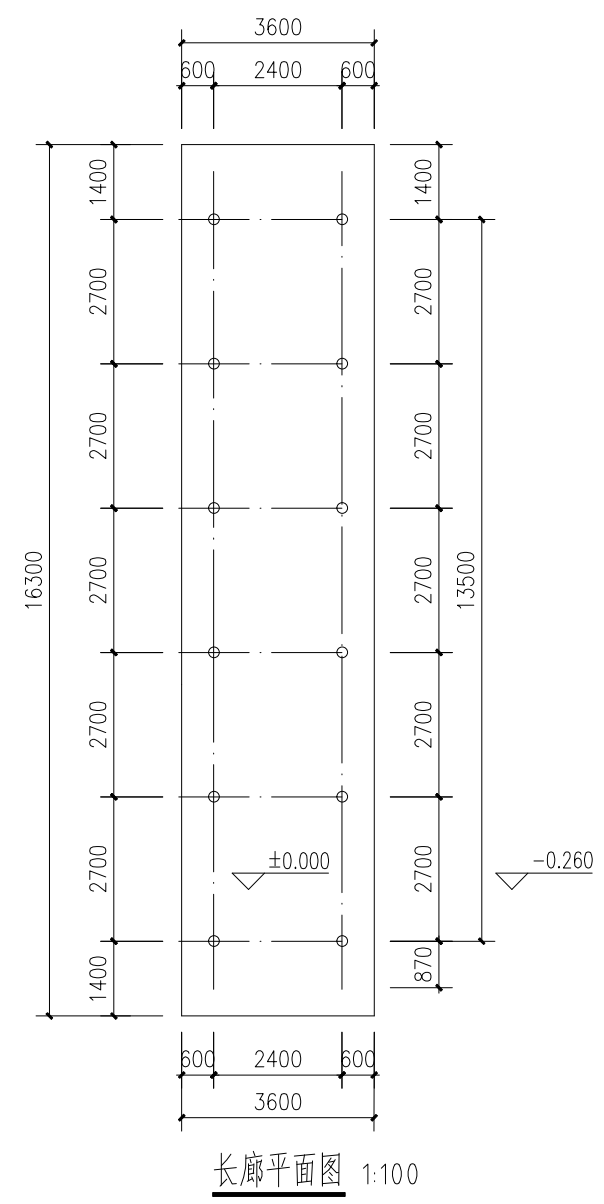

- 说明
1. 标高: 标高 ± 0.00 为相对地面标高。实际标高按照场地标高调整。
 2. 主体: 建筑柱、梁、枋、檩均为木结构材质为樟子松防腐木。
 3. 屋面: 建筑为传统木结构屋面, 由专业厂家设计制作。
 4. 油漆: 所有木结构油漆为广漆传统做法。
 5. 本亭子为成品亭子, 设计仅为示意, 为厂家提供大体尺寸及样式具体结构及基础由专业厂家设计制作, 要满足国家相应规范要求。
 6. 项目厂家负责现场安装。

 宁夏工业设计院有限责任公司 291108-sy		黑龙江大庆市大同区林源镇齐鲁文化体验休闲旅游项目采购			
制图	张红军	长廊示意图			
设计	张宇				
校对	张宇				
审核	施青燕				
室别	建筑	阶段	施工图	档案号	J2022-10
比例	见图	日期	2022.03	建施-01	

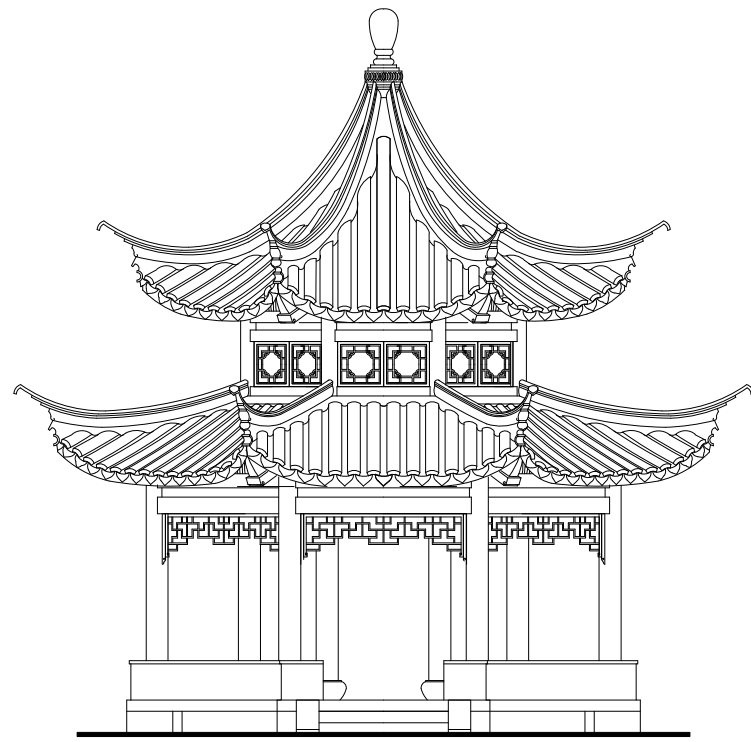

十六柱八角重檐亭立面图1:50

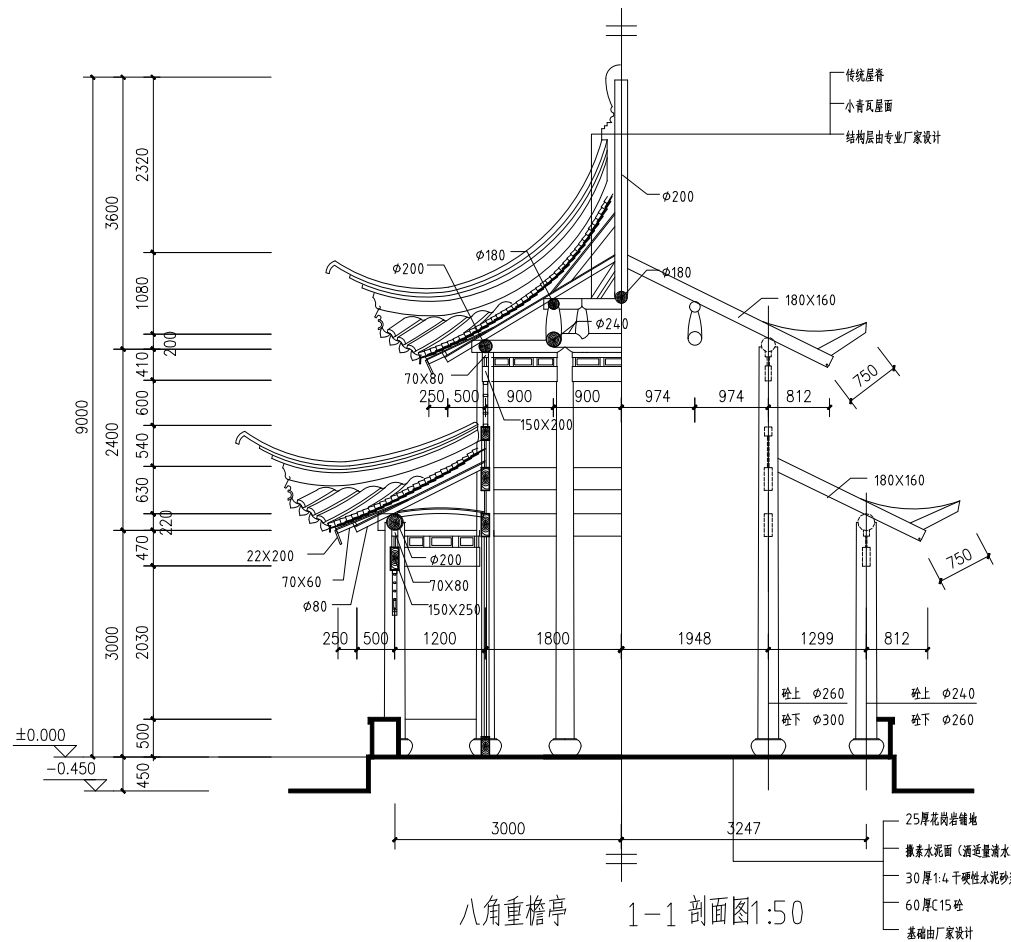

八角重檐亭 1-1 剖面图1:50

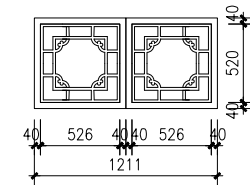

风窗大样1:25

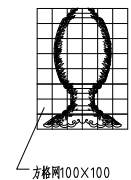

宝顶大样1:25

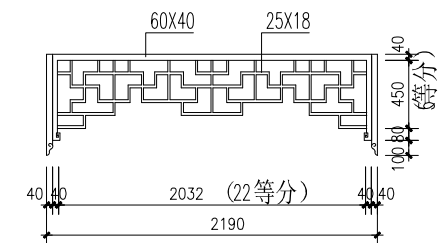

挂落大样1:25

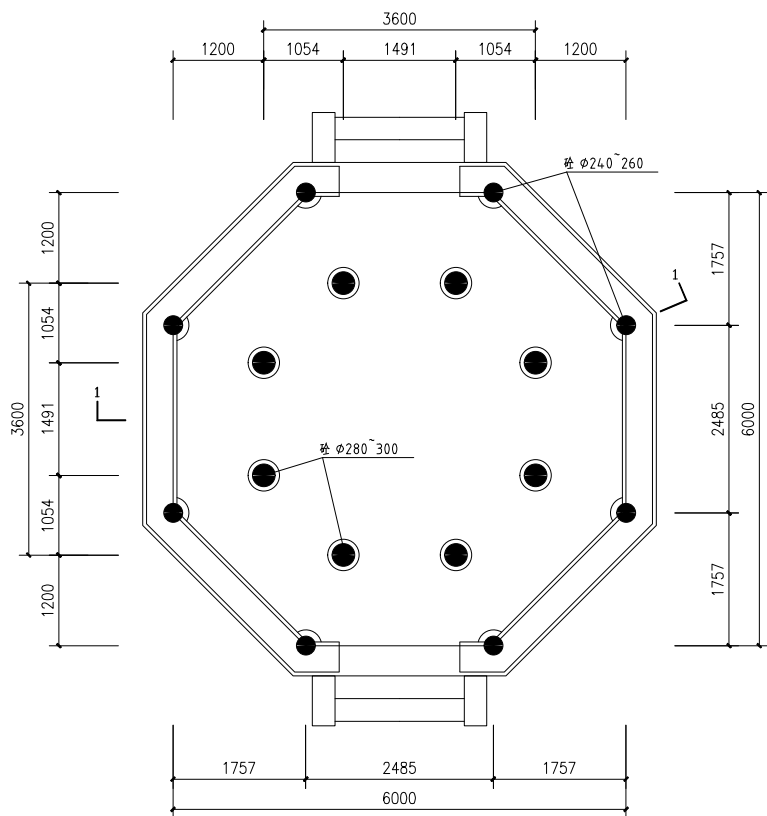

十六柱八角重檐亭平面图1:50

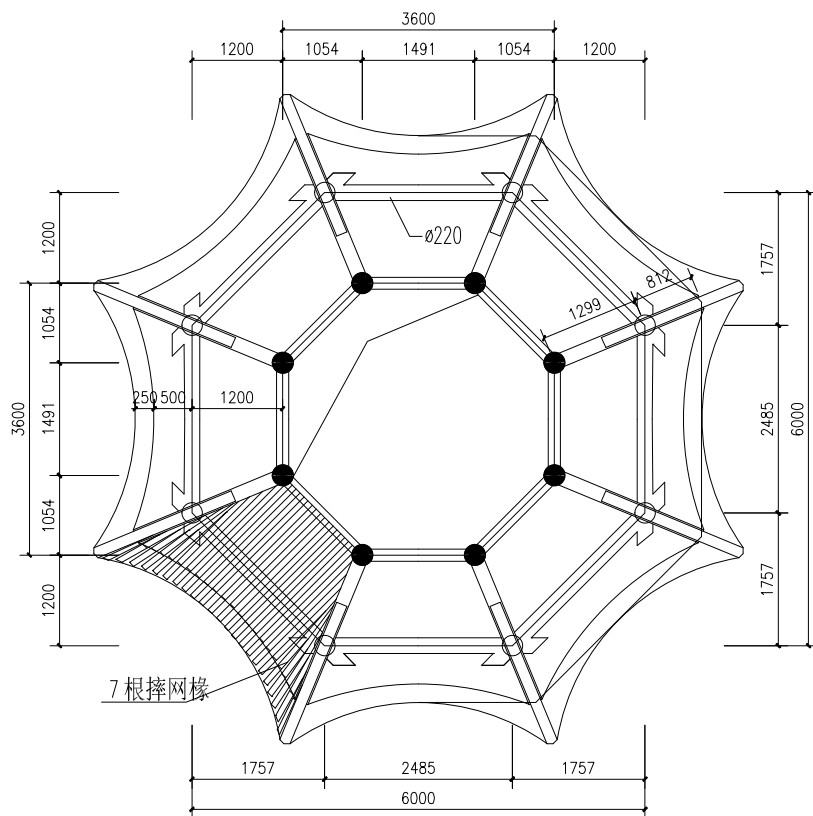

下沿屋架平面图1:50

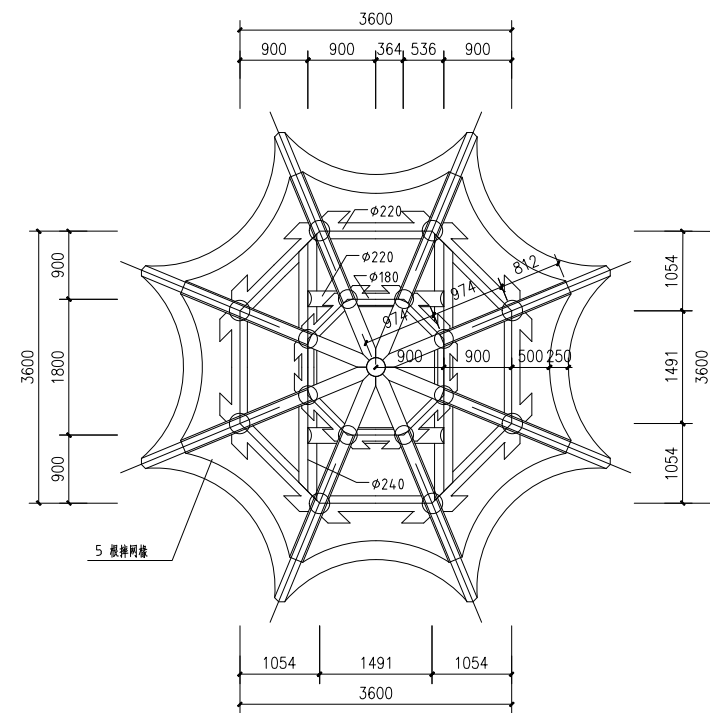

上沿屋架平面图1:50

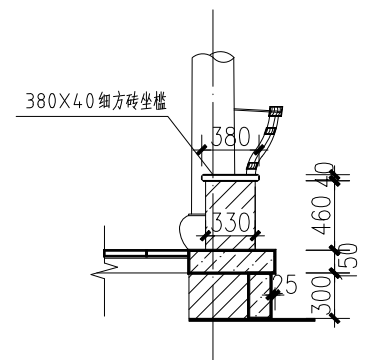

坐槛大样1:25

说明

1. 标高: 标高 ± 0.00 为相对地面标高, 实际标按照现场标高调整。
2. 主体: 梁、柱、椽、檩均为木结构材质为樟子松防腐木。
3. 屋面: 建筑为传统木结构屋面, 由专业厂家设计制作。
4. 油漆: 所有木结构油漆为广漆传统做法。
5. 本亭子为成品亭子, 本设计仅为示意, 为厂家提供大体尺寸及样式具体结构及基础由专业厂家设计制作, 要满足国家相应规范要求。
6. 项目厂家负责现场安装。

宁夏工业设计院有限责任公司 291108-sy		黑龙江大庆市大同区林森镇齐鲁文化体验馆项目采购	
设计 校对 审核	张红军 张红军 张红军	八角重檐亭示意图	
类别 比例	建筑 1:50	阶段 日期	施工图 2022.03
档案号 J2022-10 建筑-02			

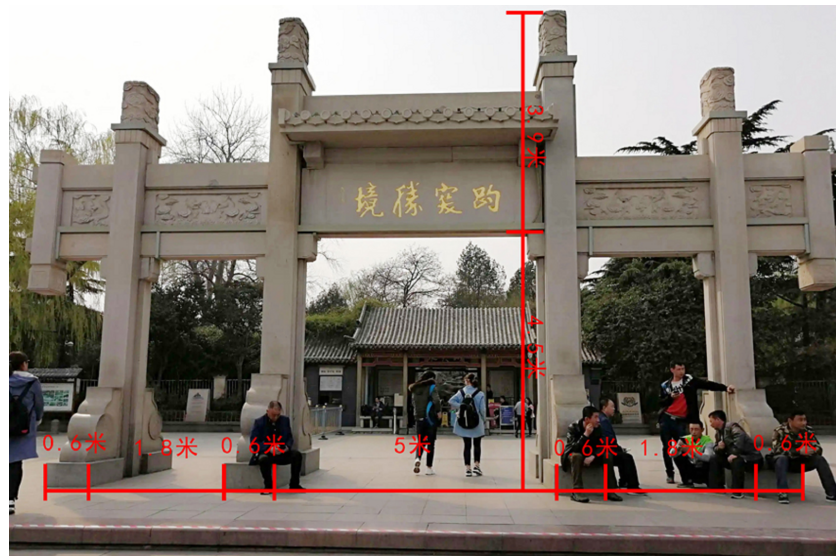

牌楼意向



售卖车意向

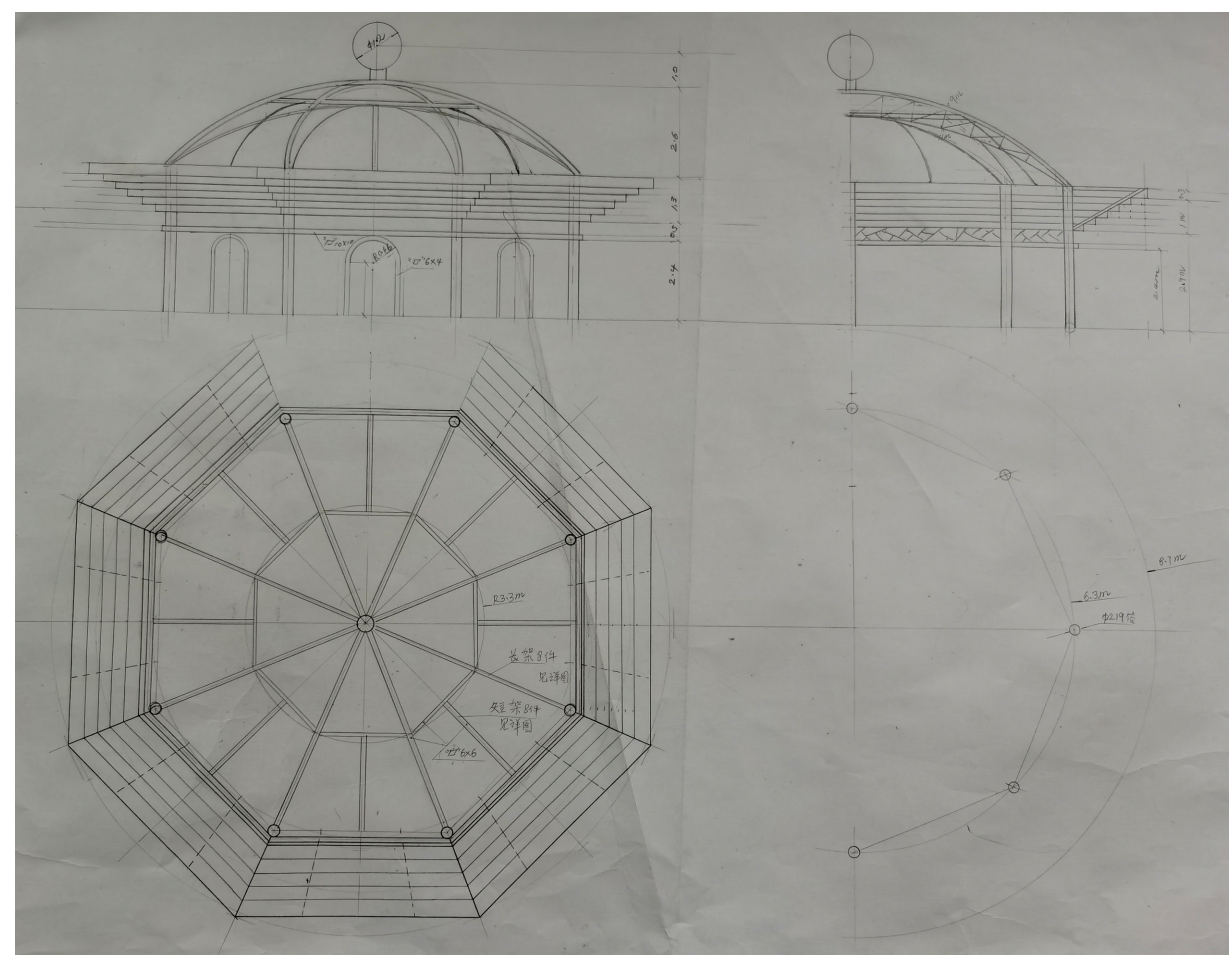

回廊



拓荒标意向



大渡口标识意向



织布机意向

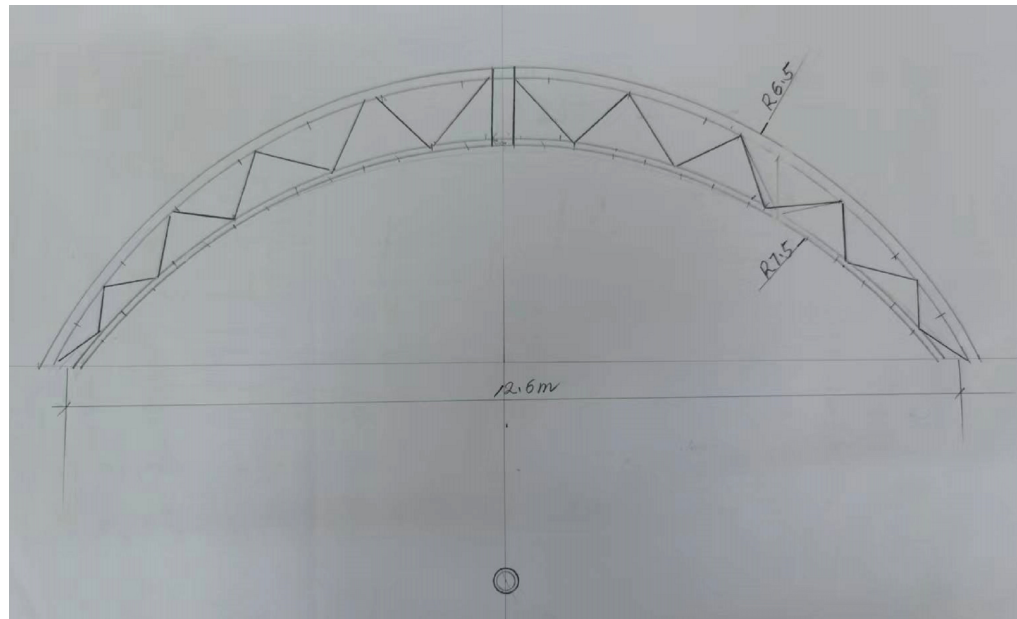

回廊

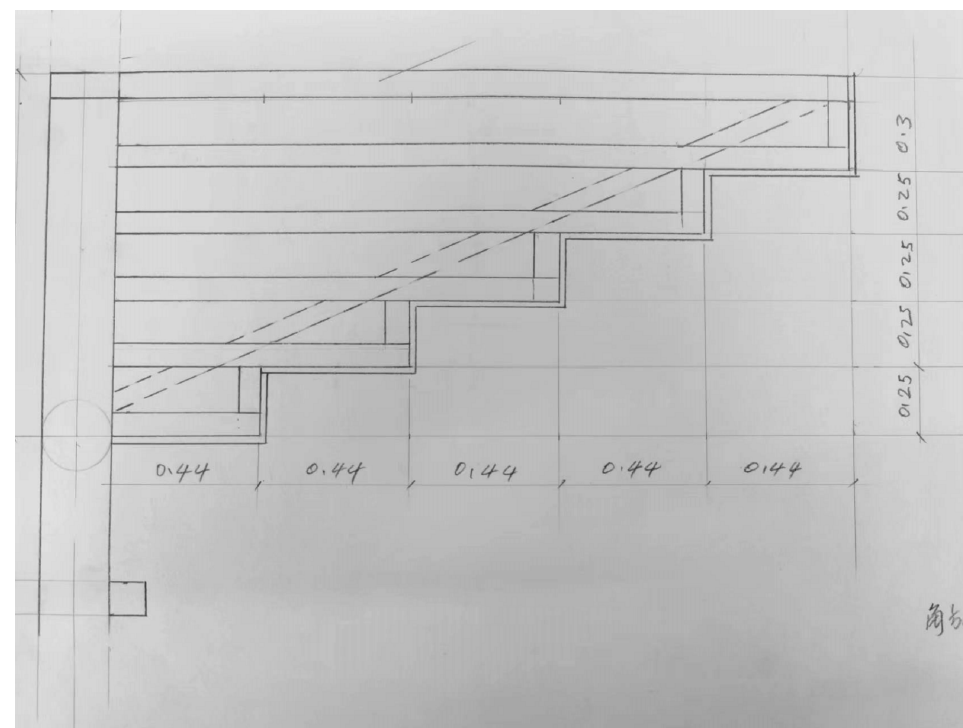

宁夏工业设计院有限责任公司
291108-sy

黑龙江大庆市大同区林源镇齐鲁文化体验休闲旅游项目采购

长路示意图

编制	张军	阶段	施工图	档案号	J2022-10
设计	张军	日期	2022.03	比例	1:100
校对	张军				
审核	张军				