

2.6. 标准样件

★设备制造商需按要求打印砂型样件 1 件，在开标时提供投标型号设备所打印的砂型样件的每个生产环节的照片各两张，包括但不限于上料、烧制、取件、烘件、后处理，同时附带样件的尺寸精度、发气量及强度测试报告。样件打印数据由招标单位提供，具体要求如下：

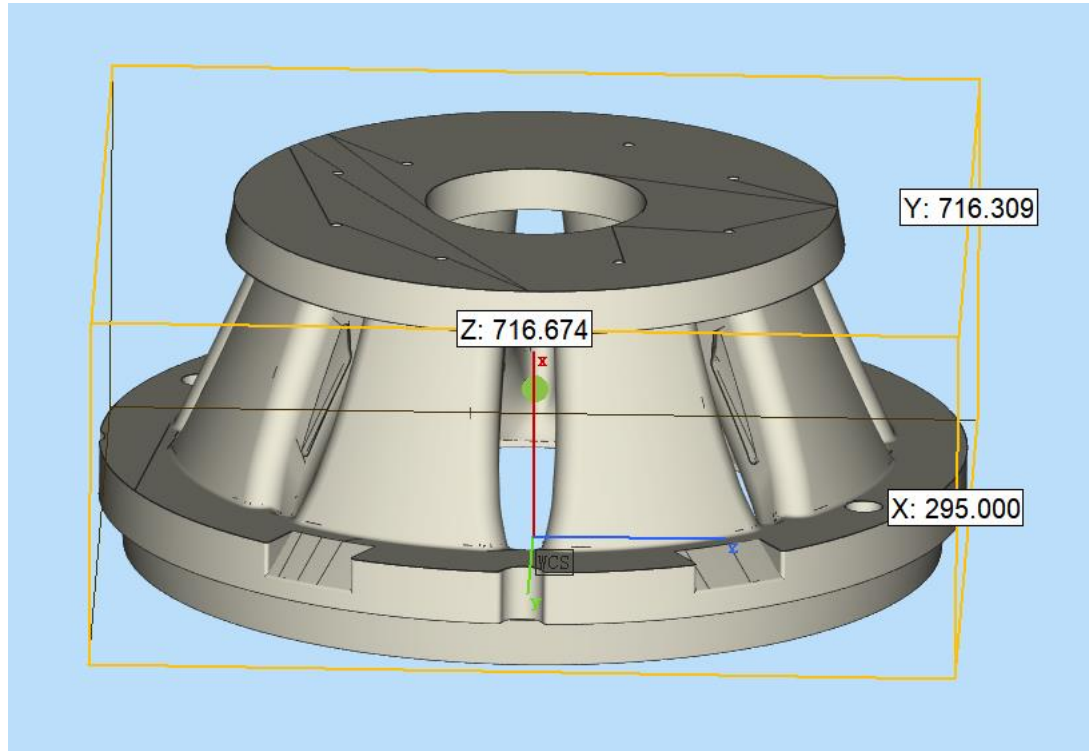

样件名称：砂型样件

材料：覆膜砂，100-200 目

发气量：9-13ml/g

抗拉强度： $\geq 4\text{Mpa}$

精度： $\pm 0.4\text{mm}$

表面质量：砂芯完好无损，不得存在残砂或断层，表面光洁，不酥不掉砂。